

INHALT



Ein Schmetterling und ein Eulenpärchen mit Schnäbeln aus Tecu-Patina, gestaltet von Klempnermeister André Schwabe aus Ibbenbüren, sowie eine Teilansicht des Europäischen Klempner- und Kupferschmiede-Museums zierten den Messestand unserer Fachzeitschrift auf dem 12. Deutschen Klempnertag (Foto: Hartmut Plawer, Düsseldorf). Unseren Bericht finden Sie ab Seite 32.



Eine in Klempnertechnik aus Farbaluminium gefertigte Gitarre ist das Meisterstück von Jürgen Heinzmann (Foto: Andreas Buck, Wildberg). Dieses und weitere Meisterstücke von der Robert-Mayer-Schule in Stuttgart zeigen wir Ihnen ab Seite 59.

Kommentar	Liebe Leserin, lieber Leser ... / Impressum	5
Forum	Leserbriefe und Informationen	7
Diskussion	Klempner in Not? Hans-Joachim Müssig zur neuen Namensfindung für den Klempner	16
Vorschau	Dach + Wand 2004 in München mit Ausstellerübersicht	18
Reporter	Marc Warzawa: Messe Karlsruhe setzt auf Metall: 72 000 m2 Dach und Fassade mit Rib-Roof-Profilbahnen bekleidet	24
	Neubau eines Altenpflegeheims in Delmenhorst: Zinkdachdeckung in Doppelstehfalztechnik auf einer diffusionsoffenen, strukturierten Trennlage	30
Rückschau	Jungunternehmerforum im Karlstadter Museum	32
	12. Deutscher Klempnertag in Würzburg	37
	Impressionen von der Informationsbörse	46
	Die Prefa-Stiere tourten wieder durch Deutschland	52
Fachaufsatz	Klaus Richter: Schallschutz bei Metaldachkonstruktionen	54
Ausbildung	Meisterstücke 2004 von der Robert-Mayer-Schule in Stuttgart	59
Schaufenster	Neue Produkte für das Klempnerhandwerk	55
Cocktail	Auf der Autobahn	68

Original

NAKRA®

Von uns gibts was aufs Dach!

www.nakra.de

Original NAKRA | Siemensstrasse 18a | D-63755 Alzenau | fon: 0 60 23/ 91 99-0 | fax: 0 60 23/ 91 99-10 | e-mail: info@nakra.de

Fordern Sie unseren farbigen Gesamtkatalog an!

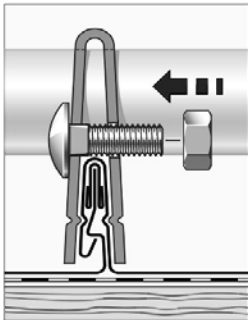

SM-Klemmfaust

△
- Snapfalz-Profil -

25 mm und 38 mm
Profilhöhe
aus Edelstahl 1.4301 -
einteilig - mit vormontierten
Edelstahlschrauben M12 -
geschlossene Rohrführung
35 mm Durchmesser -
einschließlich Einlageprofil
aus Edelstahl

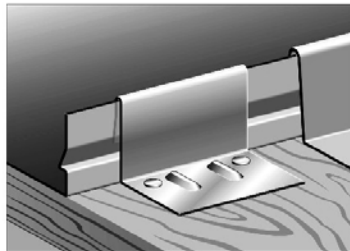

△
SM-Haft für Snap-falz
25 mm und 38 mm
Profilhöhe
aus Edelstahl 1.4301

SM-Krabban für Snap-falz
25 mm und 38 mm
Profilhöhe
aus Edelstahl 1.4301
zur Befestigung auf der
Wärmedämmung,
Dämmstoffhöhe
20 mm bis 400 mm

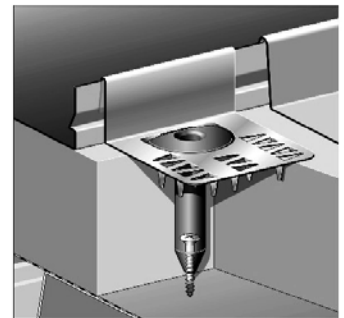

SM-SYSTEME

Befestigungssysteme
für Dach und Wand

71634 Ludwigsburg
Telefon 0 71 41 / 23 09 - 0
Telefax 0 71 41 / 23 09 - 85

Teinacher Straße 38
E-Mail: sm-systeme@t-online.de
Internet: <http://www.sm-systeme.de>

Europa Patent

Schröder

Hochleistungsmodelle



Tafelscheren + Abkantmaschinen 1000 - 5000 mm

manuell · motorisch · CNC-gesteuert
POS 2000 TouchScreen-Grafiksteuerung

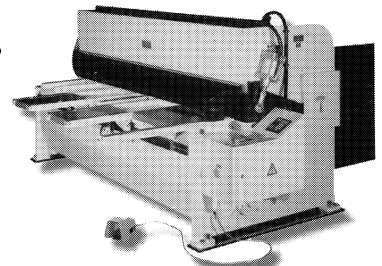
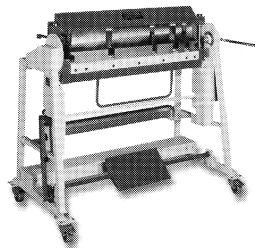
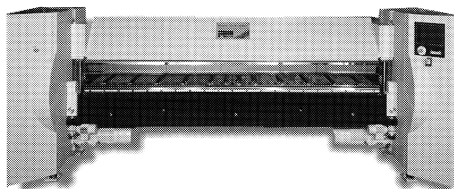

Hans Schröder Maschinenbau GmbH
Feuchten 2 Tel. 0 88 09 / 92 20 - 0
D-82405 Wessobrunn-Forst Fax 0 88 09 / 10 19
e-mail: Info@schroeder-maschinenbau.de
www.schroeder-maschinenbau.de

Schröder
Präzision · Perfektion